

Надёжная специально разработанная панель приборов



Стандартная комплектация

- Автоматическая коробка передач
- Автоматическая остановка двигателя от ключа зажигания
- Блокировка запуска двигателя при включённой передаче
- Буксировочное устройство со штырём
- Гидрораспределитель 2-х секционный
- Гидросилитель руля
- Двухсекционная широкообзорная мачта
- Демпфер крайних положений грузовой каретки
- Задние комбинированные фонари
- Защитная решётка оператора
- Звуковой сигнал
- Интегрированный блок предохранителей
- Комбинированная панель приборов
- Масляный фильтр коробки передач
- Набор инструментов (ЗИП)
- Передние комбинированные фонари
- Пневматические шины
- Резиновые накладки педалей
- Рулевая колонка с регулируемым углом наклона
- Сигнал заднего хода
- Стандартное сиденье
- Стандартные вилы
- Сферическое зеркало заднего вида
- Счётчик моточасов
- Тент для защиты оператора от дождя
- Тросовый стояночный тормоз
- Фильтр гидравлического контура
- Электрический подрулевой переключатель направления движения
- Рычаги управления подъёмом и наклоном

Дополнительная комплектация

- Стальная защитная сетка
- Передние спаренные колёса с защитными крыльями
- Кронштейн для ГБО
- Газобаллонное оборудование
- Вертикальная выхлопная труба
- Выключатель массы
- Голосовое предупреждение при движении задним ходом
- Дополнительное навесное оборудование
- Дополнительный воздушный фильтр
- Задние рабочие фонари
- Защитные чехлы цилиндров наклона вил
- Защитный чехлы цилиндра рулевого управления
- Кабина оператора
- Катализатор
- Кондиционер (для некоторых моделей)
- Лобовое стекло
- Огнетушитель
- Отопитель
- Пламегаситель
- Проблесковый маячок
- Сигнал превышения скорости движения
- Сиденье с амортизатором
- Система контроля присутствия оператора
- Удлинитель вил
- Цвет по желанию
- Цельнолитые шины
- Широкая грузовая каретка

ГРУППА КОМПАНИЙ
FORKLIFT
8 (800) 550-22-75
(Звонок по России бесплатный)
helisib.ru

Новосибирск, ул. Станционная, 17/1
(383) 291-22-75, sale@helisib.ru

Барнаул, проспект Калинина, 28Е
(3852) 600-673, barnaul@helisib.ru

Томск, переулок Никольский, 1
(3822) 977-600, tomsk@helisib.ru



2-3,5 т Вилочный погрузчик серии New H с двигателем внутреннего сгорания

2-3,5 т серия New H
Вилочный погрузчик с двигателем внутреннего сгорания

Улучшенные характеристики,
превосходное качество



Вибрация уменьшена на 20%
Шум уменьшен на 3 дБ

- > Водительская кабина, установленная на демпферных подушках, эффективно поглощает вибрацию погрузчика.
- > Шум в рабочей зоне водителя снижен за счёт размещения цилиндров наклона мачты под полом и применением конструкции с полностью закрытой кабиной.
- > Демпфирующее устройство, встроенное в мачту, снижает ударные нагрузки и вибрацию мачты, снижая риск падения груза.

Рабочее пространство увеличено на 45%

- > Пространство вокруг ног оператора эффективно увеличивается за счёт подъёма рулевой колонки и подвесных педалей.
- > Рабочее пространство увеличено за счёт увеличения высоты защитного ограждения водителя и использования передних стоек дугообразной формы.
- > Полуподвесное сиденье, рулевое колесо малого диаметра, электрогидравлическая система изменения направления движения с подрулевым переключателем эффективно повышают удобство управления.

Обзор увеличен на 20%

- > Обзор вперёд улучшен за счёт установки специальной мачты с широким обзором и смещения приборной панели вниз.
- > Обзор назад улучшен благодаря оптимальной форме противовеса, разработанного с помощью системы CAE.



ПРОИЗВОДИТЕЛЬ №1
ВИЛОЧНЫХ ПОГРУЗЧИКОВ
В КИТАЕ В ТЕЧЕНИЕ 25 ЛЕТ



Повышение эффективности работы на 20%

- > Малый радиус поворота делает управление более простым и удобным.
- > Погрузчик имеет высокую скорость подъёма, хорошую способность преодолевать уклон и высокую эффективность.
- > Высокая эффективность работы гарантирует, что погрузчик идеально подходит для работы в разных условиях: в порту, доке или на железнодорожной станции.

Грузоподъёмность увеличена более чем на 5%

Устойчивость повышена на 5%

Надёжность увеличена на 40%

- > Оптимизация потока нагретого воздуха и эффективное рассеивание тепла улучшают охлаждение двигателя и всего подкапотного пространства, что в свою очередь обеспечивает надёжную и безотказную работу.
- > Конструкция погрузчика предусматривает не только удобную работу но и простое и безопасное проведение технического обслуживания.
- > Адаптивная система рулевого управления увеличивает скорость подъёма и не перегревает гидравлическое масло.
- > Оптимальная конструкция таких ключевых компонентов как рама, мачта, защитная решётка оператора и управляемый мост, повышает безопасность и надёжность погрузчика в целом.
- > Смещение центра нагрузки назад улучшает грузоподъёмность, устойчивость и безопасность.

Угол открытия капота увеличен до 80°

- > Внутреннее пространство под капотом увеличено для удобного обслуживания двигателя и коробки передач.
- > Увеличенный угол открытия капота способствует быстрому и удобному обслуживанию.

- Система позиционирования погрузчика
- Дистанционная диагностика
- Дистанционный мониторинг
- Контроль ТО
- Управление АКБ
- Статистические отчёты
- Управление погрузчиком
- Система распознавания (опция)
- Контроль веса (опция)
- Контроль неисправности (опция)



2-3,5 т Вилочный погрузчик серии New H с двигателем внутреннего сгорания



Данные о производителе и технические характеристики

Технические характеристики					
1.01 Производитель	HELI				
1.02 Модель	CPC20/CPCD20/ CPQ(Y)20/CPQ(Y)D20	CPC25/CPCD25/ CPQ(Y)25/CPQ(Y)D25	CPC30/CPCD30/ CPQ(Y)30/CPQ(Y)D30	CPC35/CPCD35/ CPQ(Y)35/CPQ(Y)D35	
1.03 Тип двигателя	Дизель / Бензин / Газбензин				
1.04 Номинальная грузоподъемность	кг	2000	2500	3000	3500
1.05 Центр нагрузки	мм	500			
1.06 Положение оператора	Сидя				

Размеры

2.01 Максимальная высота при поднятой мачте	H	мм	4030	4030	4245	4235
2.02 Максимальная высота подъёма	H1	мм	3000	3000	3000	3000
2.03 Высота опущенной мачты	H2	мм	2000	2000	2065	2180
2.04 Высота грузозащитной решётки	H3	мм	1000	1000	1227	1222
2.05 Высота свободного подъёма каретки	H4	мм	165	165	160	170
2.06 Минимальный дорожный просвет	H5	мм	115	115	135	135
2.07 Расстояние от сидения до защитной решётки оператора	H6	мм	1030	1030	1030	1030
2.08 Высота до центра буксировочного штифта	H7	мм	275	275	280	280
2.09 Общая высота (по защитной решётке оператора)	H8	мм	2150	2150	2170	2170
2.10 Общая длина (с вилами/без вил)	L/L'	мм	3500/2580	3708/2638	3818/2748	3836/2766
2.11 Передний свес	L2	мм	473	473	478	496
2.12 Колёсная база	L3	мм	1650	1650	1700	1700
2.13 Задний свес	L4	мм	457	515	570	570
2.14 Общая ширина	W1	мм	1150	1150	1225	1225
2.15 Диапазон раскрытия вил (по наружной стороне) (макс./мин.)	W2	мм	1030/244	1030/244	1060/250	1060/250
2.16 Ширина колеи (передние колёса)	W3	мм	970	970	1000	1000
2.17 Ширина колеи (задние колёса)	W4	мм	970	970	970	970
2.18 Внутренний радиус поворота	r	мм	180	180	200	200
2.19 Внешний радиус поворота	г	мм	2170	2240	2400	2420
2.20 Минимальная ширина пересекающихся коридоров	Ra	мм	2200	2280	2380	2400
2.21 Минимальная ширина рабочего коридора	Ast	мм	3763	3983	4148	4186
2.22 Угол наклона мачты	α/β	°	6°/12°	6°/12°	6°/12°	6°/12°
2.23 Размер вил	L1xWxT	мм	920x122x40	1070x122x40	1070x125x45	1070x125x50

Масса

3.01 Общая масса	кг	3420	3800	4370	4800
3.02 Нагрузка на ось с грузом (передняя/задняя)	кг	4770/650	5480/820	6460/910	7470/830
3.03 Нагрузка на ось без груза (передняя/задняя)	кг	1600/1820	1560/2240	1710/2660	1880/2920

Шины

4.01 Число колес передние/задние (х-ведущие)	2х/2				
4.02 Тип шины	Пневматические				
4.03 Размер колёс (передние/задние)	7.00-12-12PR/ 6.00-9-10PR	7.00-12-12PR/ 6.00-9-10PR	28x9-15-14PR/ 6.50-10-10PR	28x9-15-14PR/ 6.50-10-10PR	
4.04 Рабочий тормоз	Ножная педаль с гидроприводом				
4.05 Стояночный тормоз	Механический ручной тормоз				

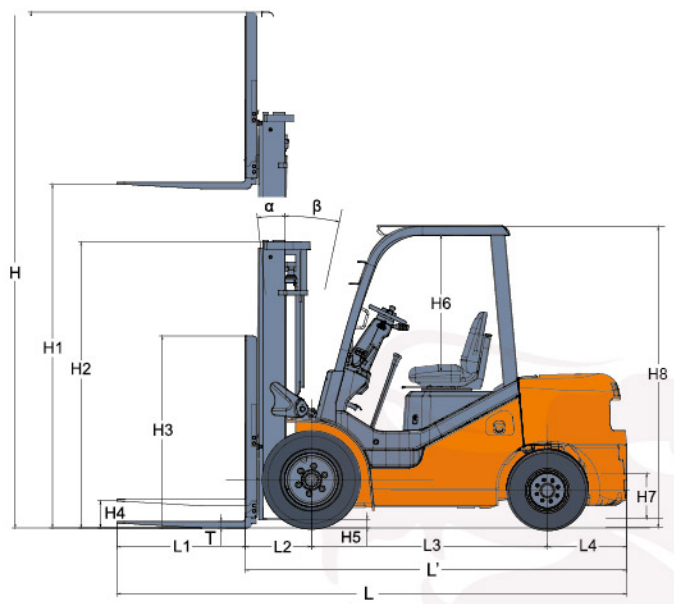

Ast: Ширина прохода с грузом
a: Зазор
b: Длина груза

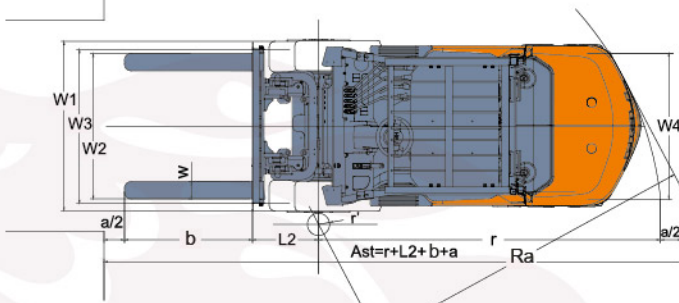

Кривая нагрузки

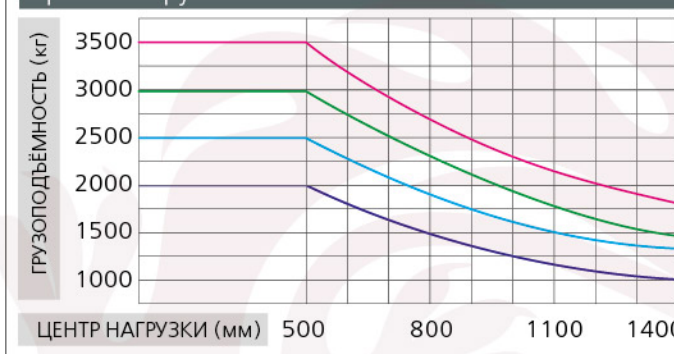

CPCQY20 CPCQYD20 CPC20 CPCD20
CPCQY25 CPCQYD25 CPC25 CPCD25
CPCQY30 CPCQYD30 CPC30 CPCD30
CPCQY35 CPCQYD35 CPC35 CPCD35

Примечание: Вертикальная ось соответствует грузоподъёмности, а горизонтальная ось соответствует центру нагрузки, измеряемому от передней стороны вил до центра тяжести стандартного груза. Стандартным грузом считается куб со стороной 1000 мм. Грузоподъёмность уменьшится в случае наклона мачты вперёд, использования нестандартных вил или негабаритного груза. С помощью этой диаграммы нагрузки можно определить грузоподъёмность стандартной мачты для различных значений центра нагрузки.

ДВУХСЕКЦИОННАЯ МАЧТА

Модель мачты	Макс. высота подъёма вил (мм)	Грузоподъёмность (кг) (центр нагрузки 500 мм)				Общая высота мачты (мм) (вилы опущены)			Снаряжённая масса (кг)				Угол наклона мачты (°) (α/β)
		CPQ(Y)20/CPQ(Y)D20	CPQ(Y)25/CPQ(Y)D25	CPQ(Y)30/CPQ(Y)D30	CPQ(Y)35/CPQ(Y)D35	2-2,5т	3т	3,5т	CPQ(Y)20/CPQ(Y)D20	CPQ(Y)25/CPQ(Y)D25	CPQ(Y)30/CPQ(Y)D30	CPQ(Y)35/CPQ(Y)D35	
M200	2000	2000	2500	3000	3500	1495	1570	1680	3340	3720	4280	4700	6/12
M250	2500	2000	2500	3000	3500	1745	1820	1930	3385	3765	4335	4750	6/12
M300	3000	2000	2500	3000	3500	1995	2080	2180	3420	3800	4370	4800	6/12
M330	3300	2000	2500	3000	3500	2145	2220	2330	3460	3840	4395	4830	6/12
M350	3500	2000	2500	3000	3500	2245	2320	2430	3480	3860	4420	4850	6/12
M370	3700	2000	2500	3000	3500	2345	2420	2530	3500	3880	4430	4870	6/12
M400	4000	2000	2500	3000	3500	2545	2620	2730	3565	3945	4490	4940	6/12
M425	4250	1900	2250	2850	3100	2670	2745	2855	3590	3970	4510	4970	6/12
M450	4500	1800	2100	2700	3000	2795	2870	2980	3615	3995	4535	4990	6/12
M500	5000	1900	2200	2800	3100	3045	3120	3230	3655	4035	4575	5040	6/12
M550	5500	1600	1950	2400	2800	3345	3420	3530	3740	4120	4745	5245	3/6
M600	6000	1500	1800	2200	2300	3595	3670	3780	3785	4165	4795	5285	3/6

ПРИМЕЧАНИЯ:
(1) * означает номинальную грузоподъёмность для передних колёс с двойными шинами.
(2) Если передние колёса погрузчика 2-3,5 т оснащены двойными шинами, то снаряжённая масса погрузчика равна снаряжённой массе, взятой из таблицы, плюс 110 кг.

Характеристики

Модель		CPC20	CPD20	CPC25	CPD25	CPC30	CPD30	CPC35	CPD35	CP(Q)(Y)20	CP(Q)(Y)D20	CP(Q)(Y)25	CP(Q)(Y)D25	CP(Q)(Y)30	CP(Q)(Y)D30	CP(Q)(Y)35	CP(Q)(Y)D35		
Макс. тяговое усилие (с грузом/без груза)	кН	17.5/12.3	19/12.8	18/12.4	18.7/13.8	18.7/13.8	18.7/13.8	18.7/13.8	18.7/13.8	15/12.5	17/13.5	15/12.3	16.5/12.4	17/13.5	18/13.5	18/13.5	20/13.5		
Макс. преодолеваемый уклон (с грузом/без груза)	%	30/25	39/28	27/23	35/23	35/23	21/23	29/22	15/22	23/22	30/25	39/28	27/23	35/23	21/23	29/22	15/22	23/22	
Макс. скорость передвижения (с грузом/без груза)	км/ч	17/19		17/19		19/20		19/19		17/19		17/19		19/20		19/20			
Скорость подъёма (с грузом/без груза)	мм/с	560/600		560/600		500/550		400/420		520/570		520/570		420/480		370/410			
Скорость опускания (с грузом/без груза)	мм/с	450/500		450/500		450/550		350/400		450/500		450/500		450/550		350/400			
Устройство управления вождением и трансмиссией																			
Двигатель		ISUZU C240						ISUZU 4JG2						GCT K25					
Номинальная мощность двигателя	кВт/об/мин	35.4/2500						35/2450						37.4/2400					
Номинальный крутящий момент двигателя	Н·м/об/мин	139.9/1800						170/1700						176.5/1600					
Число цилиндров – диаметр цилиндра x ход поршня		4-86x102						4-89.4x107						4-89.4x100					
Объём двигателя	л	2.369						3.059						2.488					
Тип двигателя		Дизель						Дизель						Бензин или газбензин					
Уровень выбросов		Euro Stage III A / China Stage III						Euro Stage III A / China Stage III						Euro Stage III A / China Stage III					
АКБ (напряжение/ёмкость)	В/Ач	12/80						12/80						12/60					
Объём топливного бака	л																		
Число передач КПП (вперёд/назад)		60																	
1-1 переключение передач под нагрузкой T/M / 2-2 Ручное переключение T/M																			

Примечание: * означает значение, рассчитанное теоретически.

Модель двигателя и основные характеристики опций

Модель двигателя	Номинальная мощность / скорость вращения (кВт/об/мин)	Номинальный крутящий момент / скорость вращения (Н·м/об/мин)	Объём двигателя (л)	Число цилиндров	Число цилиндров – диаметр цилиндра x ход поршня	Тип двигателя	Уровень выбросов
DACNAI CA498	45/2500	196/1800	3.168	4	4-98x105	Дизель	China Stage III
GCT K21	31.2/2200	143.7/1600	2.065	4	4-89x83	Бензин или газбензин	
Cummins QSF2.8	36/2500	186/1100-1500	2.8	4	4-94x100	Дизель	Euro III A/Beijing IV/China Stage III
Cummins QSF2.8	43/2500	186/1100-1500	2.8	4	4-94x100	Дизель	Euro Stage III A/China Stage III
KUBOTA V2403	33.6/2400	153.6/1600	2.434	4	4-87x102.4	Дизель	Euro Stage III A/EPA Interim Tier 4/China Stage III
GM3.0 Бензин	50/2700	191.5/1400-1500	3	4	4-102x91.5	Бензин	CARB 4
GM3.0 Газбензин	55/2700	196/1400-1500	3	4	4-102x91.5	Газбензин	CARB 4
QUANCHAI 4C3-60C31	42/2500	190/1800	2.97	4	4-95x105	Дизель	China Stage III
Mitsubishi 4G64 (PSI)	Бензин: 48/2700 Газбензин: 46/2700	Бензин: 170/2400 168/1600	2.351	4	4-86.5x100	Бензин или газбензин	CARB 4
Mitsubishi S45	35.3/2250	177/1700	3.331	4	4-94x120	Дизель	Euro Stage III A/China Stage III

ДВУХСЕКЦИОННАЯ МАЧТА СО СВОБОДНЫМ ХОДОМ

Модель мачты	Макс. высота подъёма вил (мм)	Грузоподъёмность (кг) (центр нагрузки 500 мм)				Общая высота мачты (мм) (вилы опущены)			Высота свободного подъёма (мм) (с грузозащитной решёткой)			Снаряжённая масса (кг)				Угол наклона мачты (°) (α/β)
		CPQ(Y)20/CPQ(Y)D20	CPQ(Y)25/CPQ(Y)D25	CPQ(Y)30/CPQ(Y)D30	CPQ(Y)35/CPQ(Y)D35	2-2,5т	3т	3,5т	2-2,5т	3т	3,5т	CPQ(Y)20/CPQ(Y)D20	CPQ(Y)25/CPQ(Y)D25	CPQ(Y)30/CPQ(Y)D30	CPQ(Y)35/CPQ(Y)D35	
ZM200	2000	2000	2500	3000	3500	1495	1570	1680	495	340	460	3470	3850	4330	4770	6/12
ZM250	2500	2000	2500	3000	3500	1745	1820	1930	745	590	710	3515	3895	4370	4820	6/12
ZM300	3000	2000	2500	3000	3500	1995	2080	2180	995	840	960	3550	3945	4420	4870	6/12
ZM330	3300	2000	2500	3000	3500	2145	2220	2330	1145	990	1110	3595	3975	4445	4895	6/12
ZM350	3500	2000	2500	3000	3500	2245	2320	2430	1245	1090	1210	3615	3995	4465	4915	6/12
ZM370	3700	2000	2500	3000	3500	2345	2420	2530	1345	1190	1310	3635	4015	4480	4935	6/12
ZM400	4000	2000	2500	3000	3500	2545	2620	2730	1545	1390	1510	3705	4085	4550	5000	6/12
ZM425	4250	1900	2250	2850	3100	2670	2745	2855	1670	1515	1635	3730	4110	4575	5025	6/12
ZM450	4500	1800	2100	2700	3000	2795	2870	2980	1795	1640	1760	3755	4135	4595	5050	6/12
ZM500	5000	1900	2200	2800	3100	3045	3120	3230	2045	1890	2010	3805	4185	4640	5100	3/6
ZM550	5500	1600	1950	2400	2800	3345	3420	3530	2345	2190	2310	3890	4270	4830	5295	3/6
ZM600	6000	1500	1800	2200	2300	3595	3670	3780	2595	2440	2560	3935	4315	4875	5350	3/6

ПРИМЕЧАНИЯ:
(1) * означает номинальную грузоподъёмность для передних колёс с двойными шинами.
(2) Если передние колёса погрузчика 2-3,5 т оснащены